

TERMA Integrationskarussell



Integration • Universelle Einsetzbarkeit • Rehabilitation • Selbständigkeit





Artikelnummer: WDKAR01

Einsatzzweck: Das TERMA Integrationskarussell ist für Spielplätze, Fitnessbereiche im Freien, Parks sowie häusliche Grünanlagen bestimmt, mit dem Ziel die Möglichkeit des gleichzeitigen Spielens für nichtbehinderte Menschen und Personen im Rollstuhl zu gewährleisten.

Materialien:

Konstruktion: Epoxidbeschichtete Stahlprofile, lackiert und pulverbeschichtet, Elemente aus Edelstahl

Plattform: HPL-Platte

Rückenlehne: HDPE-Platte

Fundament: Beton mindestens Klasse B-15

Abmessungen und Parameter:

Außenabmessungen des Geräts: Durchmesser 2640 mm

Höhe des Geräts vom Boden: 1027 mm

Gewicht des Geräts ohne Fundamente: 509 kg

Freie Fallhöhe: 409 mm

Abmessungen der Sicherheitszone: Radius 2000 mm von jeder Ecke der Plattform

Funktionsfläche: 29,21m²

Fundamentstärke: 660 mm unter Bodenniveau

Durchmesser der Profile:

Ø 101,6

Ø 60,3

Ø 42,4

Profil 60x40

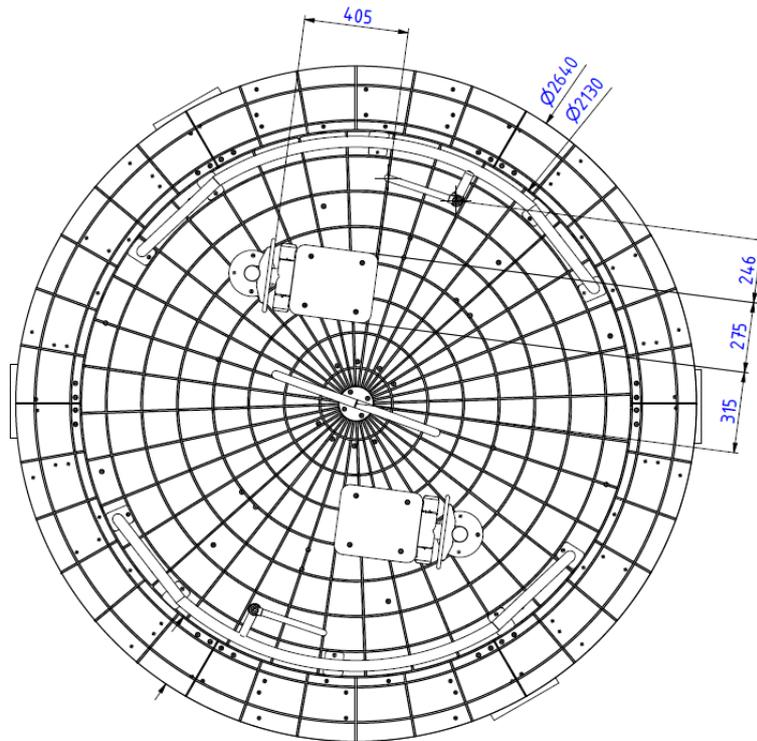
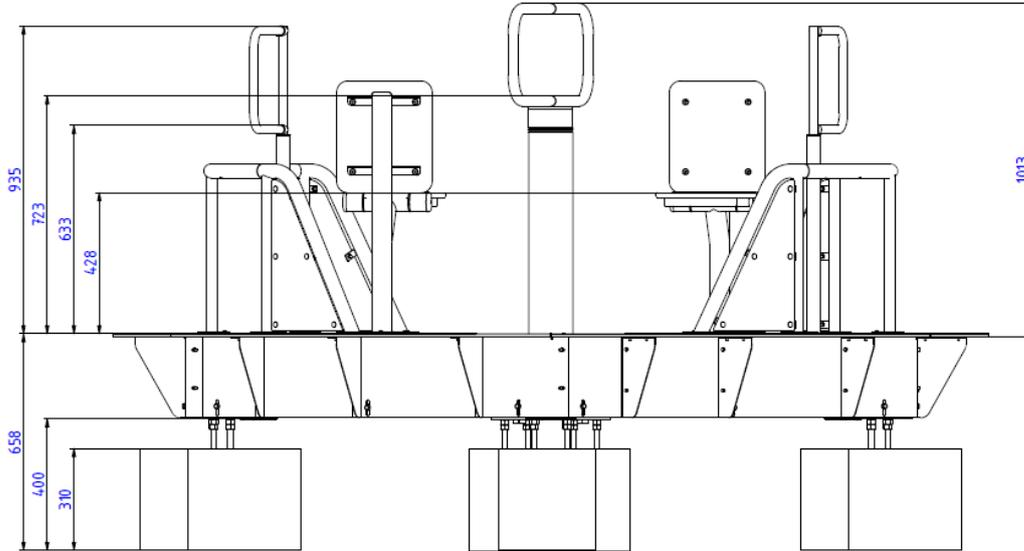

Zeichnung: Querschnitt durch die Konstruktion und das Fundament des TERMA Integrationskarussells.

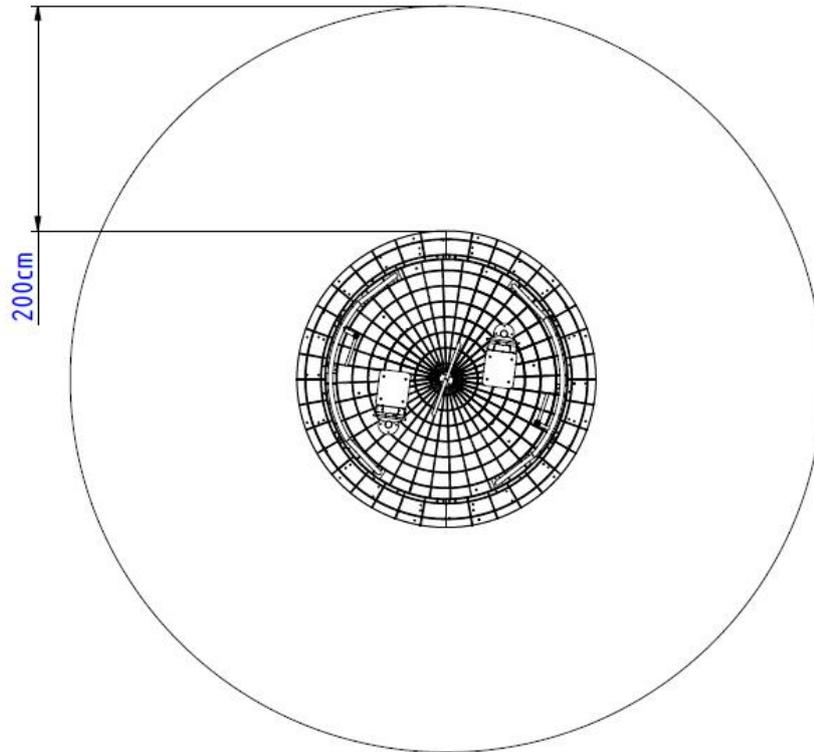

Zeichnung: Abmessungen der Sicherheitszone des Karussells

Sicherheit:

Das TERMA Integrationskarussell entspricht den Anforderungen der Norm PN-EN 1176-5.

Maximale Anzahl von Personen, die sich gleichzeitig auf dem Karussell befinden dürfen:

- 1 nicht behinderte Person + 1 Person im Rollstuhl
- 2 nicht behinderte Personen
- 2 Personen im Rollstuhl

Maximale Belastung: 400 kg

Aufbau/Montage:

Verankerung im Boden. Eine Dämpfungsschicht ist nicht erforderlich. Ein homogener Untergrund ist notwendig

Um das TERMA-Integrationskarussell herum ist keine Dämpfungsfläche erforderlich.

Ein bequemer und sicherer Zugang rund um das Gerät muss für Personen im Rollstuhl gewährleistet sein. Für die Rollstuhlrampen werden befestigte Oberflächen empfohlen. Lose Oberflächen wie Sand oder Kies dürfen nicht verwendet werden und auch eine Grasoberfläche wird nicht empfohlen.

Nutzungsmerkmale:



Das Integrationskarussell der Firma TERMA basiert auf der Idee der **Integration**. Die Möglichkeit, dass eine Person im Rollstuhl und eine nicht behinderte Person gleichzeitig spielen können, ermöglicht es Kindern mit Gleichaltrigen, Geschwistern, Eltern oder Betreuern zu spielen. Das Gerät wird alleine durch die Muskelkraft der Benutzer bewegt. Sollte ein Benutzer im Rollstuhl nicht in der Lage sein das Karussell zu bedienen, kann diese Funktion von einer nicht behinderten Person übernommen werden. Sie können das Karussell auch gemeinsam in Bewegung setzen und zusammen spielen, nicht separat.

Das Projekt entspricht den **Grundsätzen eines universellen Designs**, d.h. es ist zugänglich für alle potentiellen Benutzer, sowohl für Menschen mit als auch ohne Behinderung.

Das Karussell gibt die Möglichkeit zur motorischen und sozialen **Rehabilitation**.



Hersteller:

TERMA Sp. z o.o.
Czaple 100, 80-298 Gdańsk (Polen)
M: +48 / 609 900 451
produktymedyczne@termagroup.pl
www.termamed.pl
www.facebook.com/termamed