

# TERMA Integrationslabyrinth



**Integration - Universelle Anwendung – Rehabilitation**





**Artikelnummer:** WDLAB01

**Verwendungszweck:** Das TERMA-Integrationslabyrinth ist für Spielplätze, Outdoor-Trainingsplätze, Parks und häusliche Grünanlagen bestimmt, um die Möglichkeit des gleichzeitigen Spiels für Menschen ohne Behinderung und Rollstuhlfahrer zu gewährleisten. Das Gerät entspricht den Anforderungen der Norm PN-EN 1176.

**Materialien:**

**Konstruktion:** Profile aus Schwarzstahl, Bleche aus Schwarzstahl mit Epoxidbeschichtung, lackiert und pulverbeschichtet

**Anforderungen an Fundamente:** Beton mind. Klasse B-15

**Abmessungen und Parameter:**

**Außenabmessungen des Geräts (B x L x H):** 828x794x994 mm

**Höhe des Geräts vom Boden:** 994 mm

**Schwenkbereich des Geräts:** ungefähr 7 Grad

**Gerätegewicht:** 40 kg

**Fundamenttiefe:** 400 mm unter Bodenniveau

**Freie Fallhöhe:** keine

**Abmessungen Sicherheitszone:** 1500 mm von jeder Außenseite des Geräts

**Fläche der Funktionszone:** 11,8 m<sup>2</sup>

**Durchmesser der Hauptprofile:**

Ø 101,6 mm

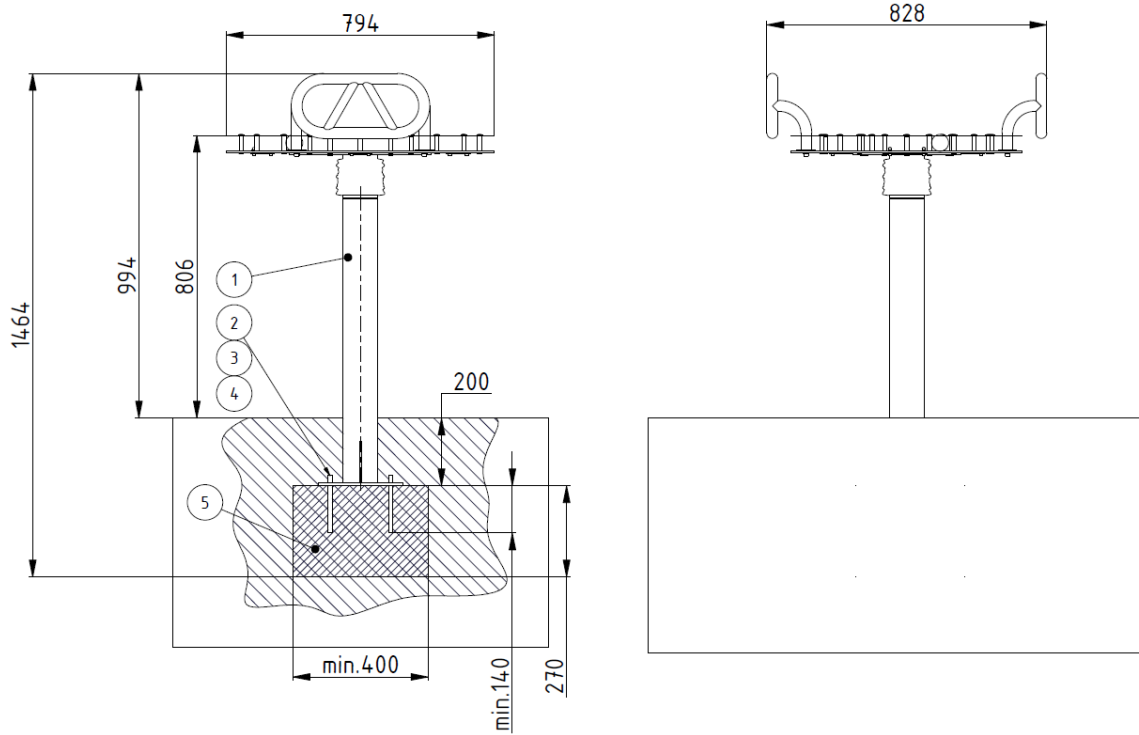

Zeich. Abmessungen des Geräts

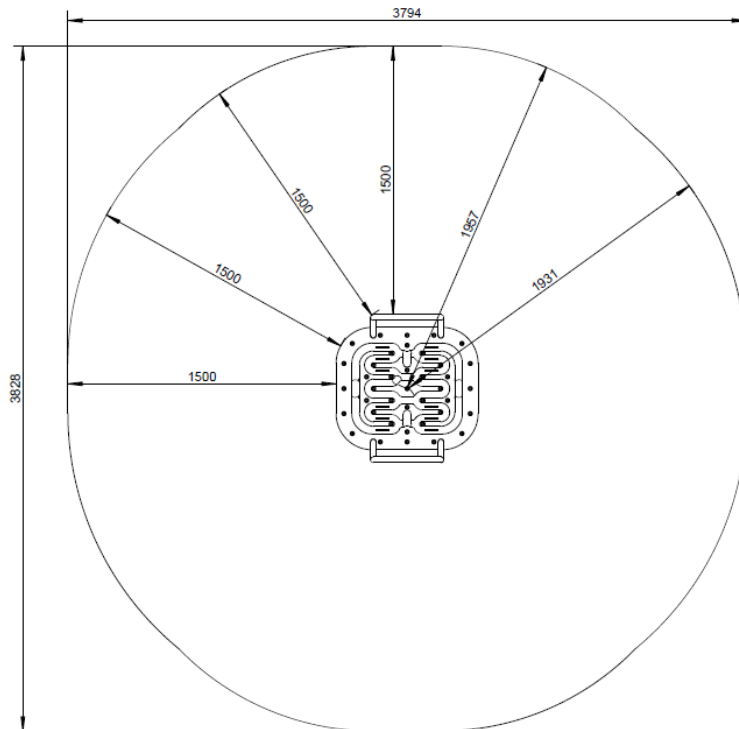

Zeich. Gerät mit Sicherheitszone



### Sicherheit:

Das TERMA Integrationslabyrinth erfüllt die Anforderungen der Norm PN-EN 1176.

### Montage:

Verankerung im Boden. Es ist keine Dämpfungsschicht erforderlich. Ein homogener Untergrund ist erforderlich. Es muss eine befestigte Fläche vorhanden sein, um den Zugang zum Gerät mit einem Rollstuhl zu ermöglichen.

### Anwendungsmerkmale:

Das TERMA-Integrationslabyrinth ermöglicht die **Integration von Menschen mit unterschiedlichen Leistungsniveaus auf dem Spielplatz**. Das Gerät kann sowohl von Menschen ohne Behinderung als auch von Personen im Rollstuhl oder mit geistiger Behinderung oder Sehstörungen verwendet werden. Das Gerät ermöglicht das Spiel mit gleichzeitiger Therapie in Bezug auf die motorischen Fähigkeiten und die kognitive Entwicklung. Es gibt keine Zugangsbarrieren.

Das Projekt entspricht den Grundsätzen eines **universellen Designs**, d.h. es ist für alle potenziellen Nutzer, sowohl für Menschen mit als auch ohne Behinderung, verfügbar.

Das TERMA Integrationslabyrinth passt sich optisch dem Stil von Spielgeräten an, ist aber gleichzeitig ansprechend im Design. Es besteht die Möglichkeit eine Farbe aus der RAL-Farbpalette zu wählen.

### Hersteller:



**TERMA Sp. z o.o.**  
Czaple 100, 80-298 Gdańsk  
M: +48 / 609 900 451  
T: +48 58 / 694 06 02  
F: +48 58 / 694 05 06  
produktymedyczne@termagroup.pl  
[www.termamed.pl](http://www.termamed.pl)  
[www.facebook.com/termamed](https://www.facebook.com/termamed)